

sensoROOM

VRT 51f

0020299998

cs

da

tr

Funguje pouze s Wi-Fi bránou VR 940f (myVAILLANT connect) | Virker kun med wi-fi-gatewayen VR 940f (myVAILLANT connect) | Yalnızca Wi-Fi ağ geçidi VR 940f ile çalışır (myVAILLANT connect)

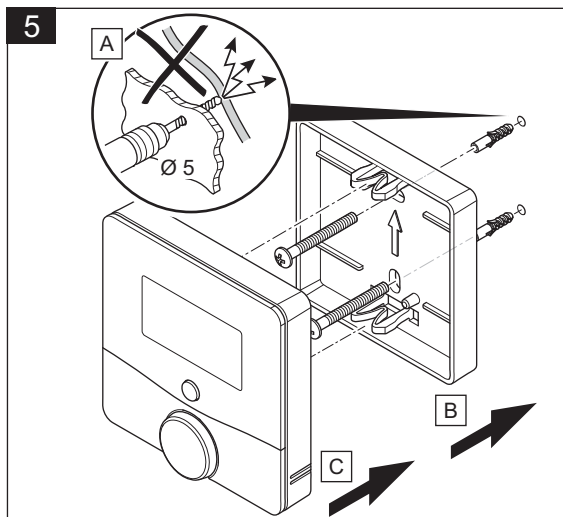
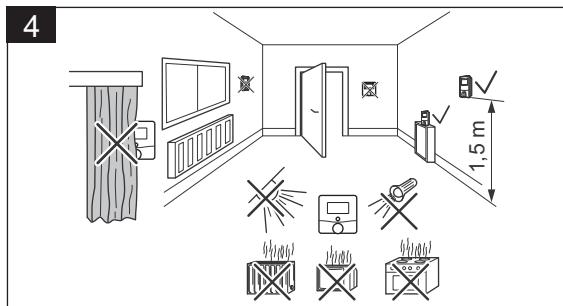
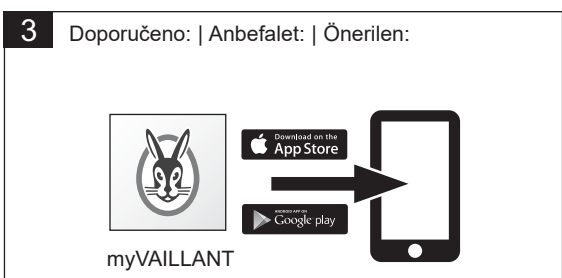
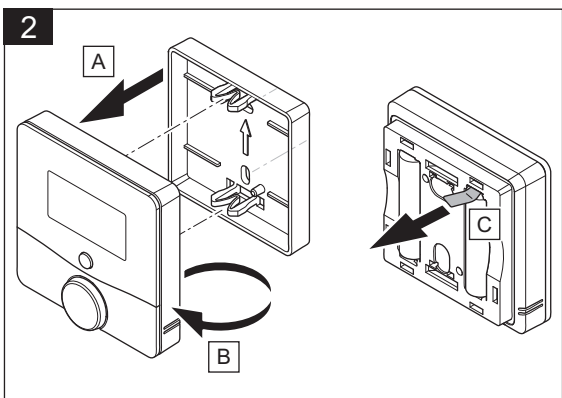
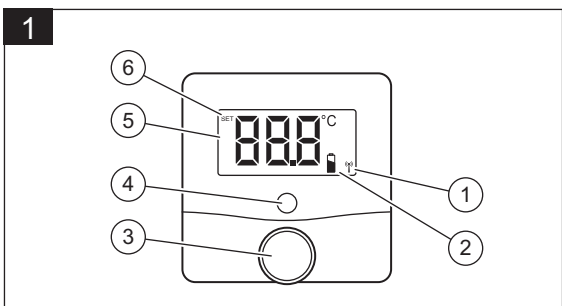
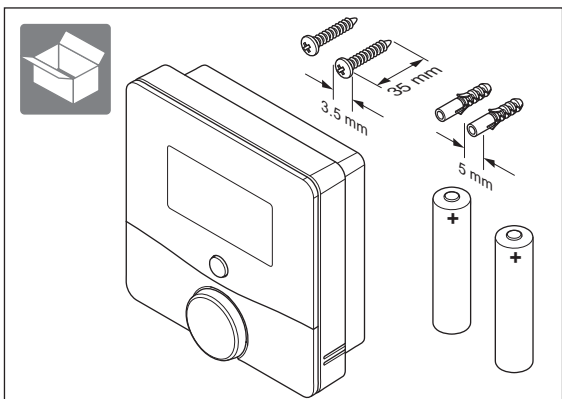

Technické údaje | Tekniske data | Teknik veriler

Parametr Parametre Parametre	Hodnota Værdi Değer
Druh baterií Batteritype Batarya türü	2x 1,5 V LR03 / Micro / AAA
Příkon Strømforbrug Çekilen akım	≤ 50 mA
Krytí Kapslingsklasse Koruma türü	IP 20
Stupeň znečištění Tilsmudsningsgrad Kirlenme derecesi	2
Max. přípustná okolní teplota Maks. tilladt omgivelsestemperatur Izin verilen maks. ortam sıcaklığı	0 ... 35 °C
Výška Højde Yükseklik	72 mm
Šířka Bredde Genişlik	70 mm
Hloubka Dybde Derinlik	28 mm
Hmotnost (vč. baterií) Vægt (inkl. batterier) Ağırlık (bataryalar dahil)	95 g
Přenosová frekvence Overførselsfrekvens Aktarım frekansları	868,0 - 868,6 MHz / 869,4 - 869,65 MHz
Maximální vysílací výkon Maksimal sendeeffekt Maksimum verici gücü	< 25 mW
Kategorie přijímače Modtagerkategori Alıcı kategorisi	SRD category 2
Dosah na volném prostranství Rækkevidde i frit felt Açık alanda erişim mesafesi	250 m
Střída signálu Rapport cyclique Görev döngüsü	< 1% / h / < 10% / h
Funkce Funktionsmåde Etki etme biçimi	Typ 1 Lloji 1 Tip 1

CS

1 Bezpečnost

1.1 Použití v souladu s určením

Při neodborném používání nebo použití v rozporu s určením může dojít k poškození výrobku a k jiným věcným škodám.

Pomocí prostorového termostatu lze regulovat topný systém podle teploty místnosti.

Použití v souladu s určením zahrnuje:

- dodržování příložených návodů k obsluze, instalaci a údržbě výrobku a všech dalších součástí systému,
- instalaci a montáž v souladu se schválením výrobků a systému,
- dodržování všech podmínek prohlídek a údržby uvedených v návodech.

Použití v souladu s určením zahrnuje kromě toho instalaci podle krytí IP.

Jiné použití, než je popsáno v tomto návodu, nebo použití, které přesahuje zde popsany účel, je považováno za použití v rozporu s určením. Každé přímé komerční nebo průmyslové použití je také v rozporu s určením.

Pozor!

Jakékoliv zneužití či nedovolené použití je zakázáno.

2 Popis výrobku

2.1 Displej

Obrázek 1

- 1 Bezdrátový přenos
- 2 Málo nabitá baterie
- 3 Otočný ovladač
- 4 Systémové tlačítko/signalizační LED
- 5 Požadovaná/skutečná teplota ve °C
- 6 Režim nastavení aktivní

2.2 Slijed treperenja svjetleće diode

Blikání	Význam	Potřebná činnost
Bliká krátce oranžově	Bezdrátový přenos/pokus o vysílání, resp. se přenáší konfigurační data	Počkejte, dokud přenos neskončí.
Svítl jednou dlouze zeleně	Potvrzení procesu	Pokračujte v obsluze.
Svítl jednou dlouze červeně	Proces se nezdařil nebo byla dosažena maximální střída signálu (1 h) a zkuste to znovu.	Počkejte na interval maximální střídy signálu (1 h) a zkuste to znovu.
Bliká krátce oranžově (každých 10 sekund)	Aktivní režim kalibrace	Žádná. Případně stiskněte tlačítko na Wi-Fi bráně.
Svítl krátce oranžově (po zeleném nebo červeném hlášení příjmu)	Vybité baterie	Vyměňte baterie.
Bliká třikrát dlouze červeně	Výrobek je vadný	Řiďte se podle informací v aplikaci nebo se obraťte na specializovaného prodejce.
Svítl jednou oranžově a jednou zeleně (po vložení baterií)	Testovací indikace	Jakmile testovací indikace zhasne, můžete pokračovat.
Bliká střídavě dlouze a krátce oranžově	Aktualizace softwaru zařízení (OTAU = Over the Air Update)	Přenáší se nový software. (Může to trvat až 12 hodin.) Funkce výrobku během této doby není omezená.

2.3 Symbol bezdrátového přenosu

Blikání	Význam
Symbol je trvale zobrazený	Aktivní bezdrátové spojení
Symbol bliká	Výrobek je spojen s bránou Wi-Fi, ale spojení je přerušeno (viz kap. 4.1)
Symbol nesvítí	Výrobek není spárováný (viz kap. 3)

3 Uvedení do provozu

- > Obrázky 2 a 3.

Podmínky: Pořídili jste si základní sadu, která se skládá z Wi-Fi brány a prostorového termostatu

Po odstranění ochranného pásku baterie je výrobek 3 minuty v kalibračním režimu. Pokud je v této době v provozu Wi-Fi brána, výrobky se automaticky spojí.

- > Případně stiskněte systémové tlačítko pro opětovné spuštění kalibrace.

Není nutná žádná další činnost.

Podmínky: Pořídili jste si jednotlivě Wi-Fi bránu a prostorový termostat a Wi-Fi brána je již připojena k internetu

- > Stiskněte tlačítko vedle LED na Wi-Fi bráně a systémové tlačítko na prostorovém termostatu. Výrobky se automaticky spojí.

Platí pro oba případy:

Bezdrátové spojení je úspěšně vytvořeno, když je trvale viditelný symbol bezdrátového přenosu.

4 Odstranění poruch

4.1 Rozpoznání a odstranění závad

Podmínky: Teplota prostoru nedosáhne nastavené hodnoty teploty

- > Zkontrolujte, zda okolo prostorového termostatu může volně cirkulovat vzduch a zda prostorový termostat není zakrytý nábytkem, závěsy nebo jinými předměty.



Pokyn

Přesnost měření může být při volně stojící instalaci menší než při nástěnné montáži kvůli horší cirkulaci vzduchu u senzorů.

Podmínky: Displej je vypnutý

- > Jednou krátce stiskněte otočný volič.
- > Zkontrolujte, zda se na displeji nezobrazí symbol „Málo nabitá baterie“.
- > Zkontrolujte, zda jsou baterie prostorového termostatu správně vložené do přihrádky.

Podmínky: Bez příjmu rádiového signálu

- > Zvolte jinou polohu pro prostorový termostat nebo Wi-Fi bránu.

4.2 Vrácení na výrobní nastavení

1. Vyjměte baterie.
 2. Znovu vložte baterie podle značek polarity a současně podržte 4 sekundy stisknuté systémové tlačítko, dokud signalizační LED nezačne blikat rychle oranžově.
 3. Pusťte systémové tlačítko.
 4. Znovu podržte 4 sekundy stisknuté systémové tlačítko, dokud signalizační LED nesvítí zeleně.
 5. Pusťte systémové tlačítko pro dokončení vrácení na výrobní nastavení.
- Výrobek se restartuje.

5 Péče a údržba

5.1 Péče o výrobek

- > Plášť čistěte vlhkým hadříkem namočeným ve slabém roztoku mýdla bez obsahu rozpouštědel.
- > Nepoužívejte spreje, abraziva, mycí prostředky, čisticí prostředky s obsahem rozpouštědel nebo chlóru.

5.2 Výměna baterií



Nebezpečí! Ohrožení života při použití nevhodných baterií!

Jsou-li baterie nahrazeny špatným typem, hrozí nebezpečí výbuchu.

Po vložení baterií provede výrobek nejprve vlastní test, který trvá cca 2 sekundy. Poté proběhne inicializace.

- > Baterie vyměňujte pouze za stejný nebo rovnocenný typ.
- > V žádném případě nepoužívejte dobíjecí baterie.
- > Při vkládání baterií dbejte na správnou polaritu.
- > Po vložení baterií sledujte blikání signalizační LED.

6 Recyklace a likvidace

- > Výrobek nevyhazujte do směsného odpadu.
- > Odevzdejte výrobek na sběrném místě pro stará elektrická nebo elektronická zařízení.
- > Baterie odevzdejte na sběrném místě pro baterie.

da

1 Sikkerhed

1.1 Korrekt anvendelse

Enheden og andre materielle værdier kan forringes ved ukorrekt eller forkert anvendelse af produktet. Med rumtermostaten kan varmesystemet styres under hensyntagen til rumtemperaturen.

Korrekt anvendelse omfatter:

- overholdelse af de medfølgende betjenings-, installations- og vedligeholdelsesvejledninger til produktet samt alle øvrige anlægskomponenter
- installation og montering i overensstemmelse med apparatets og systemets godkendelse
- overholdelse af alle de eftersyns- og servicebetingelser, der fremgår af vejledningerne.

Anvendelse i overensstemmelse med formålet omfatter desuden installation iht. IP-kapslingsklassen. Anden anvendelse end den, der er beskrevet i denne vejledning, og anvendelse, der går ud over den her beskrevne, er forkert. Forkert anvendelse omfatter også enhver umiddelbar kommerciel og industriel anvendelse.

Bemærk!

Enhver ikke-godkendt anvendelse er forbudt.

2 Produktbeskrivelse

2.1 Display

Figur 1

- 1 Trådløs transmission
- 2 Lav batteriladetilstand
- 3 Drejeknap
- 4 Systemknap/Signal-lysdiode
- 5 Nominel/faktisk temperatur °C
- 6 Indstillingstilstand aktiv



Vaillant GmbH
Berghauser Str. 40
D-42859 Remscheid
Tel. +49 21 91 18-0
Fax +49 21 91 18-2810
info@vaillant.de | www.vaillant.de

2.2 Blinkrækkefølge for signal-lysdioden

Blinkrækkefølge	Betydning	Påkrævet handling
Blinker kortvarigt orange	Trådløs transmission/senderforsøg hhv. transmission af konfigurationsdata	Vent, indtil transmissionen er afsluttet.
Lyser grønt én gang i længere tid	Forløb bekræftet	Fortsæt med betjeningen.
Lyser rødt én gang i længere tid	Forløb ikke udført eller Duty Cycle Limit nået	Vent, indtil Duty Cycle Limit-intervallet er forløbet (1 t), og prøv igen.
Blinker kortvarigt orange (for hver 10 sek.)	Konfigurationsstilstand aktiv	Ingen. Tryk om nødvendigt på knappen på wi-fi-gatewayen.
Lyser kortvarigt orange (efter grøn eller rød modtagemelding)	Batterier tomme	Udskift batterierne.
Blinker rødt tre gange i længere tid	Produkt defekt	Se visningen i appen, eller kontakt forhandleren.
Lyser orange én gang og grønt én gang (når man har lagt batterierne i)	Testvisning	Når testvisningen forsvinder, kan du fortsætte.
Blinker orange i længere og kortere tid (skiftevis)	Enhedens software opdateres (OTAU = Over the Air Update)	Ny software transmitteres. (Varighed: op til 12 timer) Produktets funktion påvirkes ikke i dette tidsrum.

2.3 Symbol trådløs overførsel

Blinkrækkefølge	Betydning
Symbol lyser konstant	Trådløs forbindelse aktiv
Symbol blinker	Produkt er forbundet via wi-fi-gateway, men forbindelsen er afbrudt (se kap 4.1)
Symbol er slukket	Produkt er ikke forbundet (se kap. 3)

3 Idrifttagning

- Figur 2 og 3.

Betingelser: Du har købet et startersæt bestående af wi-fi-gateway og rumtermostat

Når batterilasken er fjernet, er produktet 3 minutter i programmeringsstilstand. Hvis wi-fi-gatewayen bliver klar til drift imens, opretter produkterne automatisk forbindelse til hinanden.

- Tryk på systemknappen for at genstarte programmeringen.

Der kræves ikke yderligere handling.

Betingelser: Du har købt en wi-fi-gateway og en rumtermostat separat, og wi-fi-gatewayen har allerede forbindelse til internettet

- Tryk på knappen ved siden af LED'en på wi-fi-gatewayen og på systemknappen på rumtermostaten. Produkterne opretter automatisk forbindelse til hinanden.

Gyldig i begge tilfælde:

Den trådløse forbindelse er oprettet, når symbolet for trådløs overførsel lyser konstant.

4 Afhjælpning af fejl

4.1 Fejlfinding og -afhjælpning

Betingelser: Rumtemperaturen når ikke den indstillede temperatur

- Kontrollér, om luften kan cirkulere frit omkring rumtermostaten, og at rumtermostaten ikke er tildækket af møbler, gardiner eller andre ting.



Bemærk

Målingen kan være mere unøjagtig ved stående montering end ved vægmontering som følge af den dårligere luftcirkulation ved sensorerne.

Betingelser: Displayet er slukket

- Tryk én gang kort på drejeknappen.
- Kontrollér, om symbolet „Lav batteriladetilstand“ vises på displayet.
- Kontrollér, om rumtermostatens batterier er sat korrekt i batterirummet.

Betingelser: ingen trådløs forbindelse

- Vægl en anden position til rumtermostaten eller wi-fi-gatewayen.

4.2 Gendannelse af fabriksindstillingerne

- Fjern batterierne.
- Læg batterierne ind med korrekt placering af polerne, og hold samtidig systemknappen trykket ind i 4 sekunder, indtil signal-lysdioden begynder at blinke orange hurtigt.
- Slip systemknappen.
- Tryk igen på systemknappen i 4 sekunder, indtil signal-lysdioden lyser grønt.
- Slip systemknappen igen for at afslutte gendannelsen af fabriksindstillingerne.
 - Produktet genstartes.

5 Rengøring og vedligeholdelse

5.1 Vedligeholdelse af produktet

- Rengør kabinettet med en fugtig klud og lidt sæbe, som ikke indeholder opløsningsmidler.
- Brug ikke spray, skuremidler, opvaskemidler, opløsningsmiddel- eller klorholdige rengøringsmidler.

5.2 Udskift batterier



Fare! Livsfare som følge af forkerte batterier!
Hvis batterierne udskiftes med en forkert batteritype, er der risiko for eksplosion.

Når batterierne er lagt i, foretager produktet en selvtest i ca. 2 sek. Derefter initialiseres det.

- Udskift altid batterierne med batterier af samme eller tilsvarende type.
- Brug ikke genopladelige batterier.
- Sørg for at vende batterierne korrekt, når du sætter dem i.
- Når du lægger batterierne i, skal du være opmærksom på signal-lysdiodens blinkrækkefølge.

6 Genbrug og bortskaffelse

- Bortskaf ikke produktet sammen med det almindelige husholdningsaffald.
- Aflever produktet til et indsamlingssted for brugte elektriske og elektroniske apparater.
- Aflever batterierne til genvinding.

tr

1 Emniet uvarilari ve talimatlar

1.1 Amacina uygun kullanim

Yanliř veya amacina uygun olmayan řekilde kullanılması durumunda, üründe veya çevresinde maddi hasarlar meydana gelebilir.

- Isıtma sistemi, oda sıcaklıęı dikkate alınarak oda termostati ile ayarlanabilir.
- Amacina uygun kullanım için:
- Ürün ve sistemin dięer bileřenleri ile birlikte verilen kullanım, montaj ve bakım kılavuzlarının dikkate alınması
 - Ürün ve sistemin montaj kurallarına göre kurulumu ve montajı
 - Kılavuzlarda yer alan tüm kontrol ve bakım řartlarının yerine getirilmesi de gereklidir.

Amacina uygun kullanım ayrıca IP koruma sınıfına uygun kurulumu da kapsamaktadır.

Bu kılavuzda tarif edilenin dışında bir kullanım veya bunu aşan bir kullanım amacına uygun deęildir. Her türlü doęrudan ticari ve endüstriyel kullanım da amacına uygun kullanım deęildir.

Dikkat!

Her türlü kötü amaçlı kullanım yasaktır.

2 Ürünün tanımı

2.1 Ekran

Şekil 1

- Telsiz sinyali aktarımı
- Düşük pil düzeyi
- Ayar düęmesi
- Sistem tuşu/Sinyal LED'i
- Nominal/Gerçek sıcaklık °C
- Ayar modu aktif

2.2 Sinyal LED'inin yanıp sönme sırası

Yanıp sönme sırası	Anlamı	Gerekli aktivite
Kısa turuncu yanıp sönme	Telsiz sinyali aktarımı/Gönderme denemesi veya yapılandırma verileri aktarılıyor	Aktarımın bitmesini bekleyin.
1 kere uzun yeşil yanma	İşlem onaylandı	Kullanmaya devam edin.
1 kere uzun kırmızı yanma	İşlem başarısız oldu veya görev döngüsü sınırına ulaşıldı	Görev döngüsü sınır aralığını (1 saat) bekleyin ve tekrar deneyin.
Kısa turuncu yanıp sönme (her 10 saniyede bir)	Öğretme modu etkin	Yok. Gerekirse Wi-Fi ağ geçidindeki düęmeye basın.
Kısa turuncu yanma (yeşil veya kırmızı bir alım mesajından sonra)	Bataryalar boş	Bataryaları deęiřtirin.
3 kere uzun kırmızı yanıp sönme	Ürün arızalı	Uygulamanızdaki göstergeye dikkat edin veya yetkili bayinizle iletişime geçin.
1 kere turuncu ve 1 kere yeşil yanma (bataryaları yerleřtirdikten sonra)	Test ekranı	Test ekranı sönükten sonra devam edebilirsiniz.
Uzun ve kısa turuncu yanıp sönme (dönüşümlü)	Cihaz yazılımının güncellenmesi (OTAU = Over the Air Update)	Yeni yazılım aktarılıyor. (Süre: 12 saate kadar) Bu süre zarfında ürünün işlevsellięi etkilenmez.

2.3 Telsiz sinyali aktarımı

Yanıp sönme sırası	Anlamı
Sembol sürekli görünüyor	Telsiz baęlantısı aktif
Sembol yanıp sönüyor	Ürün WiFi ağ geçidi ile eřleřti ancak baęlantı kesildi (bkz. Bölüm 4.1)
Sembol kapalı	Ürün eřleřmedi (bkz. Bölüm 3)

3 Devreye alma

- Şekil 2 ve 3.

Koşullar: İçinde Wi-Fi Gateway ve oda termostati bulunan bir bařlangıç kiti aldınız

Batarya tımaęını çıkardıktan sonra, ürün 3 dakika boyunca öğretme modunda kalır. Bu süre içinde Wi-Fi ağ geçidi işletimde ise, ürünler otomatik olarak birbirine baęlanır.

- Gerekirse, öğretme işlemini yeniden bařlatmak için sistem tuşuna basın.

Bařka bir işlem gerekli deęildir.

Koşullar: Wi-Fi Gateway ve oda termostatını ayrı řekilde aldınız ve Wi-Fi Gateway zaten internete baęlı durumda

- Wi-Fi ağ geçidindeki LED'in yanındaki düęmeye ve oda termostatındaki sistem düęmesine basın. Ürünler otomatik olarak birbirine baęlanır.

Her iki durumda da geçerlidir:

Telsiz baęlantısı bařarıyla kurulduğunda, telsiz aktarım sembolü kalıcı olarak görünür.

4 Arıza giderme

4.1 Arızaların tespit edilmesi ve giderilmesi

Koşullar: Oda sıcaklıęı ayarlanan sıcaklıęa ulaşmıyor

- Ortam havasının oda termostati çevresinde serbestçe dolaşıp dolařamadığını ve oda termostatının mobilya, perde veya bařka nesnelere örtülü olup olmadığını kontrol edin.



Bilgi

Sensörlerdeki daha zayıf hava sirkülasyonu nedeniyle ölçüm doęruluęu, duvar montajına göre stant montajında daha az doęru olabilir.

Koşullar: Ekran kapalı

- Ayar düęmesine bir kez kısa süreli basın.
- Ekranda "Düşük batarya řarj durumu" sembolünün gösterilip gösterilmediğini kontrol edin.
- Oda termostati bataryalarının ilgili batarya bölümüne doęru řekilde takılıp takılmadığını kontrol edin.

Koşullar: Telsiz sinyali alımı yok

- Oda termostati veya Wi-Fi ağ geçidi için farklı bir konum seçin.

4.2 Fabrika ayarlarına dönme

- Pilleri çıkarın.
- Bataryaları kutup işaretlere göre yeniden yerleřtirin ve aynı zamanda sinyal LED'i turuncu renkte hızlı bir řekilde yanıp sönmeye bařlayana kadar sistem tuşunu 4 saniye basılı tutun.
- Sistem tuşunu bırakın.
- Sinyal LED'i yeşil yanana kadar, 4 saniye boyunca sistem tuşuna tekrar basın.
- Fabrika ayarlarına sıfırlamayı tamamlamak için sistem tuşunu bırakın.
 - Ürün yeniden bařlatılır.

5 Temizlik ve bakım

5.1 Ürünün bakımı

- Kapaęı nemli bir bez ve çözücü madde içermeyen sabunla temizleyin.
- Sprey, aşındırıcı maddeler, bulařık deterjanları, çözücü madde veya klor içeren temizlik maddeleri kullanmayın.

5.2 Pillerin deęiřtirilmesi



Tehlike! Uygun olmayan bataryalar nedeniyle ölüm tehlikesi!
Eęer bataryaların yerine yanlıř tipte bataryalar takılırsa patlama tehlikesi ortaya çıkar.

Bataryaları yerleřtirdikten sonra, ürün ilk önce yaklaşık 2 saniye boyunca kendi kendini test eder. Ardından bařlangıç ayarı yapılır.

- Sadece aynı veya eřdeęer tipte pil ile deęiřtirin.
- Şarj edilebilir pil kullanmayın.
- Pili yerleřtirirken kutupların doęru olmasına dikkat edin.
- Bataryaları yerleřtirdikten sonra, sinyal LED'inin yanıp sönme sırasına dikkat edin.

6 Geri dönüşüm ve atıkların yok edilmesi

- Ürünü evdeki çöplere atmayın.
- Ürünü, elektrikli veya elektronik eski cihaz toplama merkezine teslim edin.
- Bataryaları bir batarya toplama noktasına atın.