

Návod k obsluze a instalaci VRT 50

Prostorový termostat



Vaillant, spol. s r. o.

Poděbradská 55/88 ■ 194 00 Praha 9 ■ Telefon 281 028 011
Telefax 281 861 233 ■ www.vaillant.cz ■ vaillant@vaillant.cz

Informace k dokumentaci

Následující informace platí pro celou dokumentaci. Společně s tímto návodem k obsluze a instalaci platí také další podklady.

Za škody, které vzniknou nedodržováním těchto návodů, nepřebírá výrobce žádnou odpovědnost.

Archivace podkladů

Návod k obsluze a instalaci předejte provozovateli zařízení. Ten zajistí jeho uložení tak, aby návod byl v případě potřeby k dispozici.

Použité symboly

Při instalaci zařízení dbejte bezpečnostních pokynů v tomto návodu!



Upozornění!

Užitečné informace, upozornění a pokyny!

- Symbol potřebné činnosti

Bezpečnost

Prostorový termostat musí instalovat autorizovaný kvalifikovaný servis, který odpovídá za dodržení stávajících norem a předpisů.

Návod k obsluze

1 Přehled

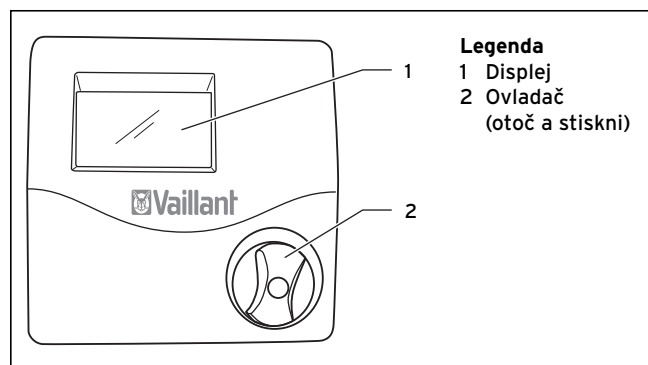

Obr. 1.1 Přehled zařízení

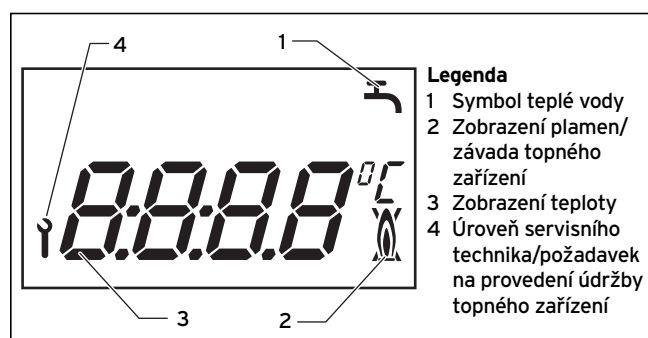

Obr. 1.2 Přehled displeje



2 Popis zařízení

Zařízení VRT 50 je prostorový termostat topení určený k připojení k topným zařízením Vaillant s rozhraním eBUS.

Zařízení VRT 50 navíc umožňuje aktivovat nebo deaktivovat funkci teplého startu topného zařízení. Pomocí zařízení VRT 50 můžete pro topení zadat požadovanou pokojovou teplotu. Kromě toho zobrazí regulátor tepelný požadavek pro teplou vodu, provozní režim a případné chybové nebo servisní hlášení topného zařízení.

3 Obsluha

Princip obsluhy je založen na jediném ovladači (koncepte ovládání „Otoč a stiskni“ firmy Vaillant). Na displeji se zobrazuje aktuální pokojová teplota. Pokud je v systému požadavek na teplou vodu nebo je aktivní funkce teplého startu, zobrazí se symbol pro teplou vodu.

Pokud je v provozu topné zařízení, zobrazí se na displeji symbol „plamen“ . V případě, že došlo k poruše topného zařízení, zobrazí se symbol „závada topného zařízení“ . Pokud na displeji bliká symbol „šroubovák“ , vyžaduje topné zařízení provedení údržby.

3.1 Nastavení požadované pokojové teploty

V základním zobrazení se zobrazuje aktuální pokojová teplota.

- Otáčejte ovladačem (displej v základním zobrazení). Zmizí zobrazení skutečné teploty, zobrazí se nastavená požadovaná pokojová teplota a začne blikat.
- Otáčením ovladače lze pokojovou teplotu nastavit ihned (zhruba po 1 sekundě) na požadovanou teplotu. Po cca. 5 sekundách přepne ukazatel zpět do základního zobrazení.

3.2 Aktivace funkce teplého startu

Zařízení VRT 50 umožňuje aktivovat nebo deaktivovat funkci teplého startu topného zařízení. Tato funkce je účelná v případě delší nepřítomnosti, kdy zabraňuje zbytečné spotřebě energie.



Upozornění!

Tuto funkci můžete používat až po aktivaci funkce teplého startu na vašem topném zařízení. Informace a pokyny naleznete v návodu k obsluze konkrétního topného zařízení.

- Stisknutím a otočením (po 1 vteřině) ovladače aktivujete funkci teplého startu.
- Dalším stisknutím a otočením (po 1 vteřině) ovladače funkci teplého startu opět deaktivujete.

4 Záruční lhůta

Viz příloha , obj.č. 0020029010.

5 Recyklace a likvidace

Pokojový termostat ani jeho příslušenství nepatří do domovního odpadu. Zajistěte, aby staré zařízení a eventuální příslušenství bylo doručeno kvalifikovanému podniku k řádné likvidaci.

Návod k instalaci

6 Pokyny k instalaci a provozu

Montáž, elektrické připojení, nastavení přístroje a první uvedení do provozu smí provést pouze autorizovaný kvalifikovaný servis!

6.1 Označení CE

Označení CE dokládá, že prostorový termostat VRT 50 ve spojení s topnými zařízeními Vaillant splňuje základní požadavky směrnice o elektromagnetické kompatibilitě (směrnice 89/336/EHS Rady) a směrnice pro nízkonapět'ová zařízení (směrnice 73/23/EHS Rady).

6.2 Použití v souladu s určením

Prostorový termostat VRT 50 byl zkonstruován na základě moderní techniky a uznávaných bezpečnostních pravidel. Přesto může při neodborném používání nebo použití v rozporu s účelem dojít k ohrožení zdraví a života uživatele nebo třetích osob, nebo k ohrožení zařízení či jiných věcných hodnot.

Prostorový termostat VRT 50 slouží k řízení topného zařízení s rozhraním Vaillant eBUS v závislosti na požadavcích prostoru.

Jiné použití nebo použití přesahující toto určení se považuje za použití v rozporu s určením zařízení. Za takto vzniklé škody nenese výrobce/dodavatel žádnou odpovědnost. Riziko nese samotný provozovatel. Ke správnému použití v souladu s určením patří také dodržování návodu k obsluze a instalaci.

7 Bezpečnostní pokyny a předpisy

Přístroj musí instalovat autorizovaný kvalifikovaný servis, který odpovídá za dodržení stávajících norem a předpisů.

Za škody, které vzniknou nedodržováním tohoto návodu, nepřebírá výrobce žádnou odpovědnost.

K zapojení použijte běžně dostupná vedení.

- Minimální průřez vedení: 0,75 mm²

Nesmí se překročit následující maximální délky vedení:

- Vedení sběrnice: 300 m

Připojovací vedení 230 V a vedení sběrnic musí být od délky 10 m vedena odděleně.

Regulátor smí být instalován jen v suchých prostorách.

8 Montáž

8.1 Umístění

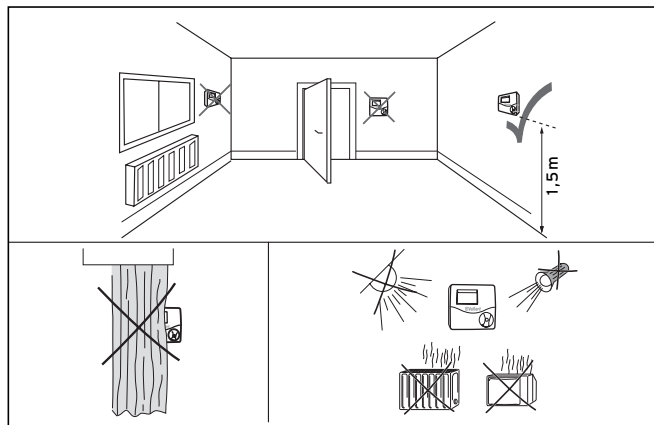

Obr. 8.1 Výběr místa montáže

8.2 Montáž pokojového termostatu

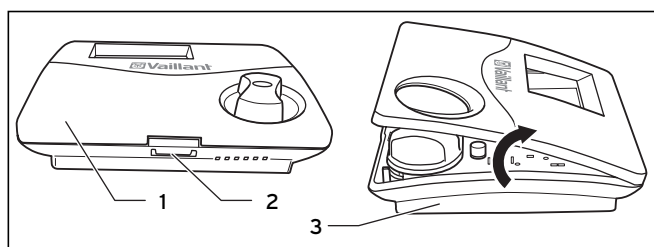

Obr. 8.2 Otevření prostorového termostatu

Spojení s topným zařízením je provedeno dvoužilovým sběrnicovým vedením (eBUS).

- Otevřete prostorový termostát povolením zajišťovacího háčku na spodní straně (2). Potom vyklepnete víčko krytu (1) nahoru a uvolníte je od spodní části krytu (3).

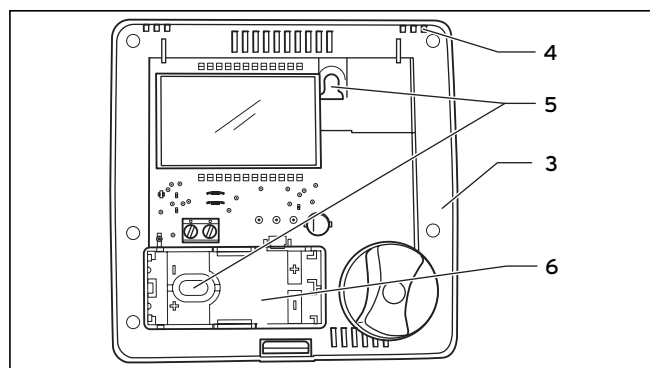

Obr. 8.3 Montáž prostorového termostatu

- Do stěny vyvrtejte dva upevňovací otvory (5) o průměru 6 mm a vložte do nich přiložené hmoždinky.
- Přívodní kabel ved'te kabelovou průchodkou (6).
- Připevněte ke stěně spodní stranu krytu (3) pomocí dvou dodaných šroubů.
- Připojte přívodní kabel podle kap. 10.
- Uzavřete kryt. Vložte víčko krytu horním okrajem do zajišťovacích háčků (4) spodní části krytu, sklopte víčko dolů a zatlačte je tak, aby došlo ke slyšitelnému zacvaknutí.

9 Elektroinstalace

Elektrické zapojení smí provádět výhradně autorizovaný kvalifikovaný servis.

9.1 Připojení pokojového termostatu

Komunikace s topným zařízením je realizována 2-žilovým sběrnicovým vedením (eBUS). Veškeré konektory eBUS jsou vyrobeny tak, aby mohly být připojeny vedením nejméně 2 x 0,75 mm² (doporučeno) na připojovací svorku. Je přitom možná záměna vedení, aniž by došlo k narušení komunikace (viz obr. 9.1). Dbejte také pokynů v návodu topného zařízení.

Upozornění!

- Za provozu zařízení VRT 50 musí být na topném zařízení vložen můstek mezi připojovací svorky 3 a 4.
- Kromě zařízení VRT 50 můžete připojit k topnému zařízení i další regulátory s rozhraním eBUS.

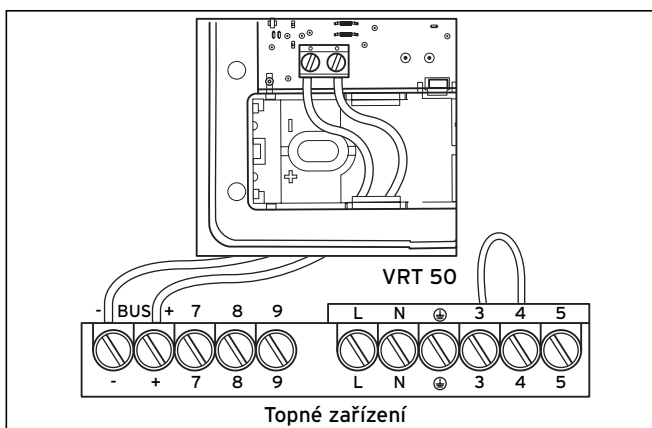

Obr. 9.1 Elektrické zapojení

10 Uvedení do provozu

Při uvedení do provozu není nutné provést další nastavení.

Servisní technik má navíc možnost přizpůsobit prostorový termostat okolním podmínkám nebo podmínkám použití.

10.1 Úroveň servisního technika

Do úrovně servisního technika se dostanete stisknutím ovladače a jeho podržením po dobu cca. 10 s.

Na displeji se zobrazí symbol šroubováku \uparrow .

- Stisknutím ovladače přepnete na další parametr.

Můžete nastavit následující parametry:

Parametr 1: Nastavení minimální teploty pro vymezení regulovaného rozsahu směrem dolů

Otáčením ovladače můžete nastavit minimální teplotu. Rozsah nastavení 5 ... 30 °C (nastavení z výroby: 5 °C)

Parametr 2: Přepínání dvoubodová regulace / trvalá regulace

Otáčením ovladače můžete změnit parametr.

- 0 = dvoubodová regulace (nastavení z výroby)
- 1 = trvalá regulace

Úroveň servisního technika lze opustit takto:

- Stiskněte ovladač a podržte jej po dobu cca. 5 vteřin nebo
 - Po uplynutí cca. 5 min., kdy nebyl ovladač používán.
- Na displeji se zobrazí základní zobrazení.

10.2 Předání provozovateli

Provozovatel prostorového termostatu musí být poučen o zacházení s termostatem a o jeho funkci.

- Provozovateli předejte všechny návody a doklady zařízení, které jsou určeny pro něj, aby si je uschoval.
- S provozovatelem si podrobně projděte návod k obsluze a odpovězte na jeho případné dotazy.
- Upozorněte provozovatele zejména na bezpečnostní pokyny, které musí dodržovat.

11 Technické parametry

Název	Jednotka	Hodnota
Provozní napětí U_{max}	V	24
Dovolená teplota prostředí max.	°C	50
Příkon	mA	17
Minimální průřez přívodních vedení	mm ²	0,75
Druh ochrany		IP 20
Třída ochrany pro regulátory		III
Rozměry		
Výška	mm	97
Šířka	mm	97
Hloubka	mm	27

Tab. 11.1 Technické parametry

12 Servis

Opravy a pravidelnou údržbu výrobku smí provádět pouze smluvní servisní firma s příslušným oprávněním. Seznam autorizovaných firem je přiložen u výrobku, popř. uveden na internetové adrese www.vaillant.cz.